

WM LIGHT PLUS



RAMPE DE CHARGEMENT EN ALUMINIUM, LÉGÈRE ET RÉSISTANTE, AVEC ROTATION EXTÉRIEURE POUR ACCÉDER FACILEMENT À L'ESPACE DE CHARGEMENT. CAPACITÉ DE CHARGE ALLANT JUSQU'À 600 KG.



CAPACITÉ DE CHARGE
400 et 600 kg



DIMENSIONS PERSONNALISÉES
Larg. de 40 à 120 cm
Long. de 175 à 325 cm



MANIPULATION

Pivotante extérieur : OUI
Pivotante intérieur : OUI (en option)
Amovible : NON



COULEUR
Bleu



Chemin de marche en aluminium anodisé antidérapant



Deux roulettes d'aide au déploiement



Bande mobile de raccordement à la plateforme de chargement

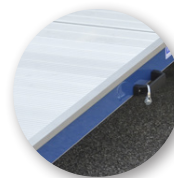

Rebords de sécurité latéraux anti-chute (6 cm)



◆ SECTEURS D'APPLICATION



MÉDICAL
AMBULANCES



RESTAURATION



ÉVÉNEMENTIEL



PETITS NETTOYAGES



MOTOS
VÉLOS



BLANCHISSERIES

◆ EN OPTION



ROTATION INTÉRIEURE

Kit de rotation permettant de faire pivoter la rampe de 90° vers l'intérieur du véhicule. Un crochet de fixation intérieur est disponible en option.



CHEMIN DE MARCHÉ PERFORÉ

Exclusivité WM System. Surface en aluminium perforé (trous convexes alternés). Plus légère pour une adhérence maximale en cas d'eau, pluie et neige.



UTILISATION EN PONT

Grâce à un goujon spécial qui verrouille les charnières de la rampe et une bande incurvée mobile, celle-ci peut être utilisée en pont pour relier deux surfaces de hauteurs différentes (transbordement véhicule, quais, etc.).



KIT SUPPLÉMENTAIRE - 3ème PARTIE

Réduit la pente de la rampe qui devient repliable en 3 parties, idéal pour les petits véhicules. Disponible pour des capacités de charge jusqu'à 600 kg. Largeur maximale 100 cm et longueur fixe 80 cm.

QUELQUES MODÈLES	A (mm)	L (mm)	L2 (mm)	H (mm)	P (mm)	P1 (mm)	P2 (mm)	Capac. (kg)	Poids* (kg)
PLUS 80	2000	1065	800	1175	203	250	60	600	71
PLUS 90	2250	1165	900	1300	203	250	60	600	78
PLUS 90	2500	1165	900	1425	203	250	60	600	83
PLUS 95	2000	1215	950	1175	203	250	60	600	76
PLUS 95	2750	1215	950	1550	203	250	60	600	89
PLUS 100	2500	1265	1000	1425	203	250	60	400	87
PLUS 100	3000	1265	1000	1675	203	250	60	400	96
PLUS 100	3250	1265	1000	1800	203	250	60	400	101
PLUS 105	2500	1315	1050	1425	203	250	60	400	89
PLUS 105	3000	1315	1050	1675	203	250	60	400	98
PLUS 110	2750	1365	1100	1550	203	250	60	400	96
PLUS 110	3250	1365	1100	1800	203	250	60	400	106
PLUS 120	2500	1465	1200	1425	203	250	60	400	95
PLUS 120	3000	1465	1200	1675	203	250	60	400	105
PLUS 120	3250	1465	1200	1800	203	250	60	400	111

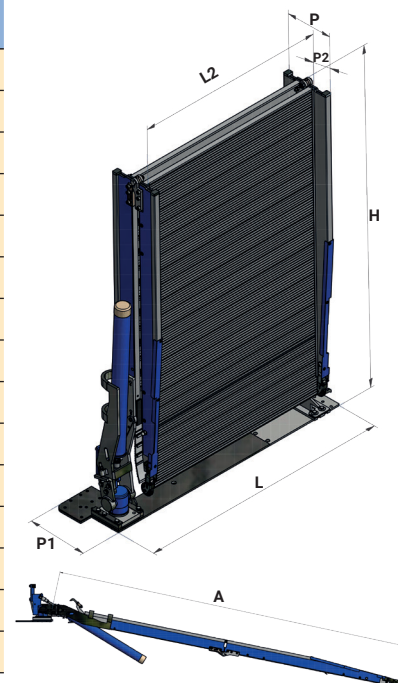

* Le poids indiqué ne comprend pas le kit de montage, qui dépend du véhicule utilitaire (min. 2 kg - max. 7 kg).

Rampe munie d'un vérin mécanique (ressort comprimé) permettant une manipulation sans effort. Le ressort comprimé est bien plus efficace qu'un compas à gaz, d'où notre choix technique en ce sens.

IT CONCEPT

14, rue du Compas - ZA des Béthunes
95310 Saint-Ouen-l'Aumône
TÉL.: 01 30 37 38 41 - E-mail : info@it-concept.eu

OUVERTURE :
Du lundi au vendredi
9h00-12h30 et 14h00-18h00

